

## COMMENT APPRÊTER LA PRÉPARATION POUR NOURRISSONS PRÊTE À SERVIR



1. Désinfecter le comptoir de cuisine et se laver les mains à l'eau savonneuse.



5. Bien secouer la boîte et l'ouvrir avec un ouvre-boîte stérile.

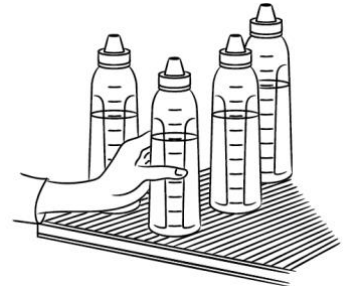

8. Placer les biberons au réfrigérateur. **Les utiliser dans les 24 heures.**



2. Placer à portée de la main le matériel stérilisé et déposé sur une serviette de papier propre.



6. Verser la quantité de préparation pour nourrissons requise pour le boire dans chaque biberon stérile (en verre de préférence).

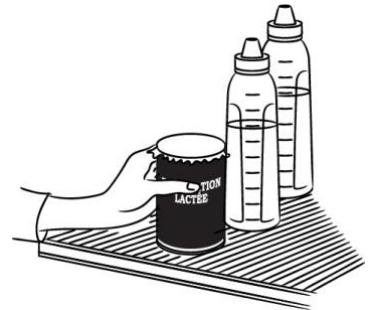

9. S'il y a un reste de préparation pour nourrissons dans la boîte, bien couvrir la boîte et la mettre au réfrigérateur. **L'utiliser dans les 48 heures.**



3. Vérifier la date d'expiration et s'assurer que la boîte n'est pas bosselée.

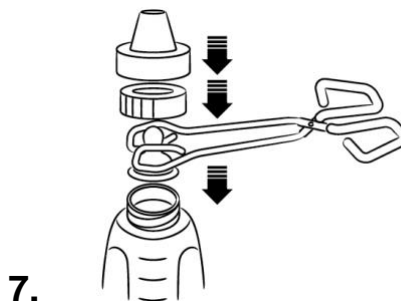

7. Prendre les tétines, les anneaux et les capuchons avec les pinces stériles et les mettre sur les biberons. Les serrer à la main.



4. Laver le dessus de la boîte à l'eau chaude.

**Pour des renseignements sur le rappel des préparations pour nourrissons, visitez le site Web de l'Agence canadienne d'inspection des aliments à [www.inspection.gc.ca](http://www.inspection.gc.ca).**

Adaptée avec la permission de Santé publique Ottawa.

